



strautmann



Rollbandwagen

Aperion



Unendlich vielseitig – Der Rollbandwagen von Strautmann



Robuste Bordwände
aus Kunststoff für den
schonenden Transport

**Optionale
Aufsätze**
zur Erhöhung des
Transportvolumens

Der Strautmann Aperion

vom griechischen
„apeiros“ für unendlich
– unendlich wie das
Band im Strautmann
Rollbandwagen und
unendlich wie die
Möglichkeiten die der
Aperion bietet!

**Praktische
Dosierwalzen**
optional erhältlich

**Tandem- oder
Tridemfahrwerk**
für optimalen Fahrkomfort

Umlaufendes Band
für einfaches Be- und
Entladen

Inhalt

Endlose Möglichkeiten	4-5
Endlos – Einzigartig – Effektiv	6-7
Unendlich komfortabel abladen	8-9
Stabil & Sicher	10
Technische Daten	11

Endlos-Band für endlose Möglichkeiten



Der Aperion

ermöglicht einen ganzjährigen Einsatz vom Frühjahr bis zum Winter. Hackschnitzel, gehäckselte Silage oder Getreide können ebenso effizient transportiert werden wie Raps, Hackfrüchte oder gar Stückgut, Big Bags oder Paletten – die Möglichkeiten sind nahezu endlos!

Kompost **Pellets** **Strohballen**
DÜNGER **HACKSCHNITZEL**

Silage **Kartoffeln** **Paletten** **Big Bags**
Raps **und...**



Endlos-Einzigartig-Effektiv

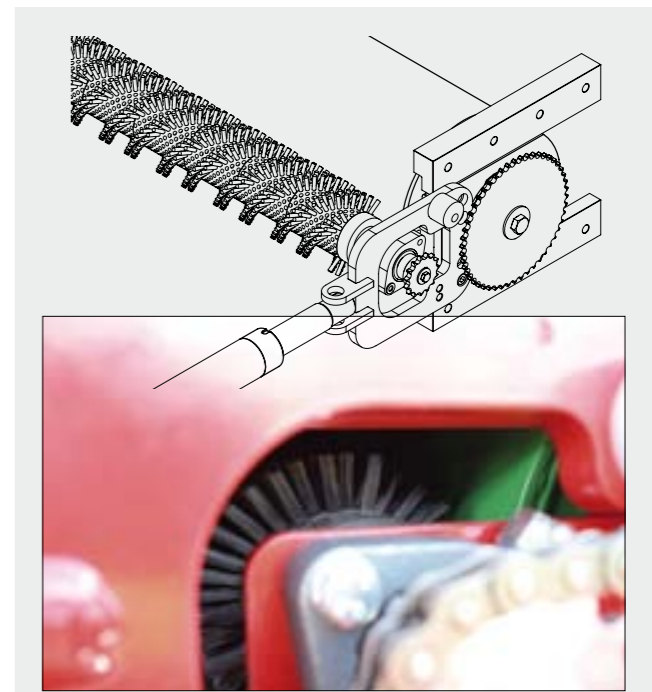
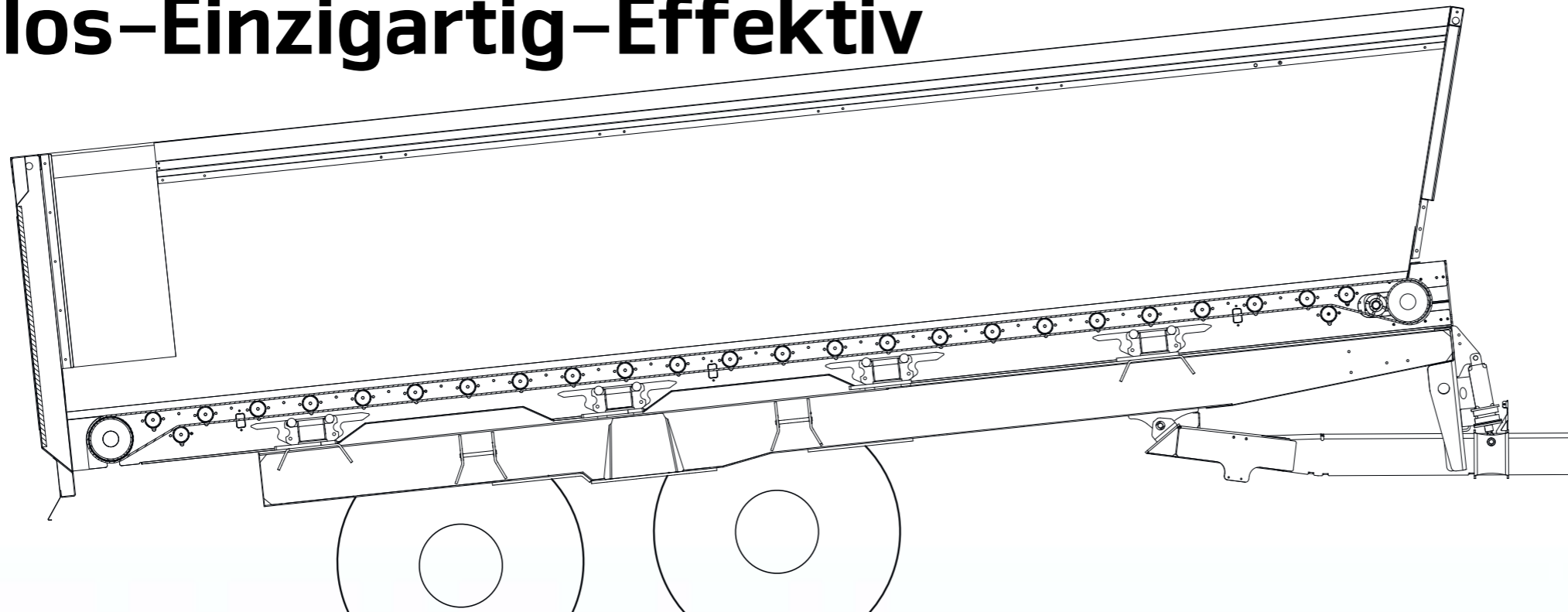

Immer sauber

Die Reinigungsbürste an der Umlenkrolle verhindert das Festsetzen von Material und somit Beschädigungen des Bandes

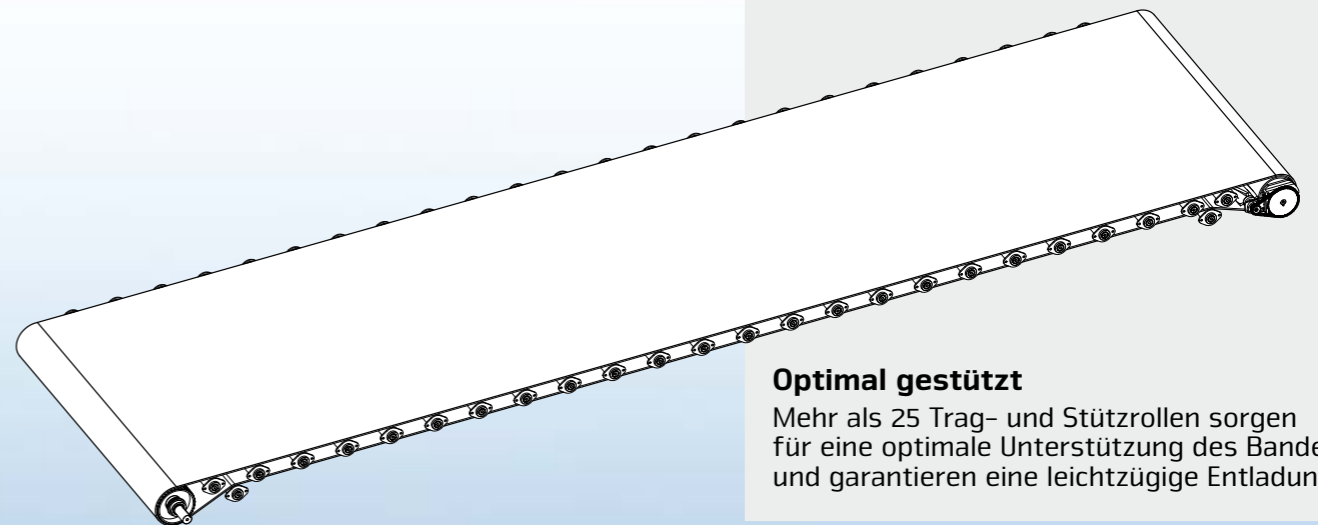

Optimal gestützt

Mehr als 25 Trag- und Stützrollen sorgen für eine optimale Unterstützung des Bandes und garantieren eine leichtzügige Entladung



Robustes Transportband

- Umlaufendes Band macht eine Fehlbedienung unmöglich
- 2100 mm breites und 10 mm starkes Gummi
- Gummidichtungen an den Seiten sorgen für einen absolut dichten Laderaum



Zuverlässiger Antrieb

- Hydraulischer Bandantrieb über ein großdimensioniertes Getriebe und eine gummi-beschichtete Walze im Heck



- Vordere Umlenkrolle sorgt automatisch für permanente Spannung
- Nachspannen mittels Handhydraulik möglich



Unendlich komfortabel – Abladen & Dosieren



Weit öffnende Heckklappe

- Weite Öffnung für möglichst schnelles Entladen
- Mechanische Verriegelung garantiert verlustfreien Transport



Restloses Abladen

- Zwei Dosierwalzen optional erhältlich
- Mechanisch angetrieben über großdimensionierte Rollenketten
- Ideal zum kontrollierten Abladen von z.B. Grassilage
- Dosieraggregat bei Nichtgebrauch schnell demontierbar

Stabil & sicher

vom Aufbau bis zum Fahrwerk



Schonender Aufbau

- Bordwände aus glasfaserverstärkten Kunststoffplatten mit stabilen Rungen für den optimalen Transport – auch für empfindliche Transportgüter
- Innenraum ohne Kanten, →keinerlei Reste im Laderaum beim Entladen
- Wärmeisolierende Oberfläche für den Transport empfindlicher Güter

- Aufsätze mit 700 mm Höhe zur Erhöhung des Fassungsvermögens
- Hydraulisch klappbare Stirnwand für den Einsatz in der Maisernte
- Wechselfähig mit den Aufbauten der PS Streuer Baureihe



Komfortable Anhängung

- Serienmäßig Untenanhängung mit Kugelkopfkupplung
- Mechanische Deichselfederung serienmäßig → PU-Elemente federn Stöße und Schwingungen ab
- Hydraulische Deichselfederung optional



Hydraulisches Tandemfahrwerk

- Serienmäßig beim Aperion 2401
- Bester Fahrkomfort und Fahrsicherheit
- Hydraulischer Achsausgleich → Verteilt die Last optimal auf alle 4 Räder
- Optional gefedert



Hydropneumatisches Tridemfahrwerk

- Serienmäßig beim Aperion 3401
- Bester Fahrkomfort und reduzierter Bodendruck durch 6 Räder
- 1. & 3. Achse sind elektro-hydraulisch zwangsgelenkt

Rollbandwagen Aperion

Technische Daten

Type		Aperion 2401	Aperion 3401
Abmessungen mit Bereifung		710/50 R 26.5	
Gesamtabmessung			
Länge	m	9,75	11,55
Breite	m	2,55	2,55
Radaußenbreite	m	2,81	2,81
Höhe*	m	3,95	3,95
Laderaumabmessung			
Länge	m	8,10	9,90
Breite	m	2,34	2,34
Höhe	m	1,50/2,20	1,50/2,20
Zul. Gesamtgewicht			
Untenanhängung	kg	24.000	34.000
Eigengewicht	kg	8.200	10.200
Ladevolumen	m ³	28	35
inkl. Aufsätze 700 mm	m ³	42	52

*mit 700 mm Aufsatz





strautmann



Strautmann Stammwerk in Bad Laer

www.strautmann.com

Das Unternehmen B. Strautmann & Söhne GmbH u. Co. KG ist ein mittelständisches Familienunternehmen im Landkreis Osnabrück, das nun nach über 80-jährigem Bestehen in der dritten Generation geführt wird. Am zweiten Produktionsstandort in Lwówek (Polen) produziert Strautmann in einem modernen Werk neben einzelnen Maschinenkomponenten auch Teile des Maschinenprogramms,

wie Kipper, Greifschaufeln oder Schneidzangen. Als breit aufgestellter Maschinenhersteller für die Bereiche Rindviehfütterung, Grünfütterbergung, Universalstreuer und Transporttechnik sowie Einbringdosiertechnik für Biogasanlagen ist Strautmann der kompetente Partner für nahezu jeden Kunden dieser Branche.



Pol-Strautmann



B. Strautmann & Söhne GmbH u. Co. KG

Bielefelder Straße 53 · D-49196 Bad Laer · Tel.: +49 (0)5424/802-0 · Fax: +49 (0)5424/802-76 · info@strautmann.com · www.strautmann.com